

N: 139  
26-05-2017  
[Handwritten signature]

**Dionisio da Silva Nunes**

---

**De:** Vicente Batista <mdacruz.ccivil@gmail.com>  
**Enviado:** quinta-feira, 25 de maio de 2017 20:09  
**Para:** Divisão de Obras  
**Assunto:** Proposta empreitada "Manutenção Exterior das Piscinas"  
**Anexos:** 1. Proposta 25-05-17.pdf; 2. L. Preços Venda - 25-05-17.pdf; 3. Facturação 25-05-17.pdf; 4. Pagamentos 25-05-17.pdf; 5. Planeamento 25-05-17.pdf; 6. Plano Mão de Obra 25-05-17.pdf; 7. Plano Equipamento 25-05-17.pdf

Boa tarde,

Conforme o solicitado, por V.Exas, desde já agradecemos pelo convite, anexamos a nossa melhor proposta para os trabalhos de "manutenção exterior das piscinas".

Cumprimentos,

Com os melhores cumprimentos.

--

Sem outro assunto de momento,

Cumprimentos

M.da Cruz e O.H. de João B.C.Batista

---

---

M.da Cruz e O.H. de João B.C.Batista

966 215 798 / 914 920 253  
[mdacruz.ccivil@gmail.com](mailto:mdacruz.ccivil@gmail.com)



## PROPOSTA

**Jorge Manuel Correia Batista com o cartão do cidadão nº 09606533 válido até 27-03-2019, residente em Currais da Pedra – Escusa na qualidade de sócio gerente da empresa “ M. DA CRUZ & OUTROS HERDEIROS DE JOÃO BARRETA CEBOLAS BATISTA – CONSTRUÇÃO CIVIL LDA”, com o NIF/NIPC 506861910 com a sede em Currais da Pedra – Escusa, titular do Alvará de Construção nº 50444, com as seguintes autorizações:**

Descrição Subcategoria	Classe
<b>1ª Categoria - Edifícios e Património Construído</b>	
Empreiteiro Geral ou Construtor Geral de Edifícios de Construção Tradicional	1
Empreiteiro Geral ou Construtor Geral de Reabilitação e Conservação de Edifícios	1
1ª Estruturas e elementos de betão	1
4ª Alvenarias, rebocos e assentamento de cantarias	1
5ª Estuques, pinturas e outros revestimentos	1
<b>5ª Categoria - Outros Trabalhos</b>	
1ª Demolições	1
12ª Andaimos e outras estruturas provisórias	1

**Depois de ter tomado conhecimento do objeto da empreitada de “Manutenção exterior das Piscinas ” obriga-se a executar todos os trabalhos que constituem essa empreitada, em conformidade com o Caderno de Encargos pelo preço global de 22.800,00 € (vinte e dois mil e oitocentos euros), que não inclui o imposto sobre o valor acrescentado.**

**A quantia supramencionada acrescerá o imposto sobre o valor acrescentado à taxa legal em vigor.**

**Mais declara que renuncia a foro especial e se submete, em tudo o que respeita à execução do seu contrato, ao que se achar prescrito na legislação portuguesa em vigor.**

**25 de Maio 2017**

M. DA CRUZ & OUTROS HERDEIROS DE JOÃO BARRETA CEBOLAS BATISTA – CONSTRUÇÃO CIVIL LDA

CURRAIS DA PEDRA - ESCUSA  
EMPREITEIRO DE CONSTRUÇÃO CIVIL

ALVARÁ DE CONSTRUÇÃO Nº 50444

Data: 25-05-17

MAPA DE QUANTIDADES DE TRABALHO					
Empreitada de "Manutenção exterior das Piscinas "					
Cod.	DESIGNAÇÃO DOS CAPÍTULOS			PREÇOS	VALOR
Cap.	IDENTIFICAÇÃO DOS TRABALHOS	UN.	QUANT.	UNITÁRIOS	TOTAL
1	<b>ESTALEIRO</b>				
1.1	Montagem e desmontagem de estaleiro de apoio à obra, incluindo andaimes e todos os equipamentos necessários para a boa construção e em segurança da mesma	v g	1,00	1 685,08 €	1 685,08 €
<b>Total (Estaleiro)</b>					<b>1.685,08 €</b>
2	<b>Exterior</b>				
2.1	<b>Lava -Pés</b>				
2.1.1	<b>Próximo Balneário Masculino</b>				
2.1.1.1	Demolição do pavimento existente	m2	10,85	12,45 €	135,08 €
2.1.1.2	Fornecimento e assentamento de betonilha para posteriormente assentamento de pavimento em mosaico antiderrapante	m2	10,85	22,45 €	243,58 €
2.1.1.3	Fornecimento e assentamento de mosaico cerâmico antiderrapante ("Mood Hardy/Brave" ou equivalente)	m2	10,85	60,00 €	651,00 €
2.1.1.4	Fornecimento e assentamento de rodapé cerâmico	ml	11,60	16,00 €	185,60 €
<b>sub-total</b>					<b>1.215,27 €</b>
2.1.2	<b>Próximo aos Balneários (Zona Chuveiro nº1)</b>				
2.1.2.1	Demolição do pavimento existente	m2	9,24	12,45 €	115,04 €
2.1.2.2	Fornecimento e assentamento de betonilha para posteriormente assentamento de pavimento em mosaico antiderrapante	m2	9,24	22,45 €	207,44 €
2.1.2.3	Fornecimento e assentamento de mosaico cerâmico antiderrapante ("Mood Hardy/Brave" ou equivalente)	m2	9,24	60,00 €	554,40 €
2.1.2.4	Fornecimento e assentamento de rodapé cerâmico	ml	11,20	16,00 €	179,20 €
2.1.2.5	Fornecimento e assentamento de chuveiros	unid	2,00	120,00 €	240,00 €
<b>sub-total</b>					<b>1.296,08 €</b>
2.1.3	<b>Próximo Balneário Feminino</b>				
2.1.3.1	Demolição do pavimento existente	m2	10,85	12,45 €	135,08 €
2.1.3.2	Fornecimento e assentamento de betonilha para posteriormente assentamento de pavimento em mosaico antiderrapante	m2	10,85	22,45 €	243,58 €
2.1.3.3	Fornecimento e assentamento de mosaico cerâmico antiderrapante ("Mood Hardy/Brave" ou equivalente)	m2	10,85	60,00 €	651,00 €
2.1.3.4	Fornecimento e assentamento de rodapé cerâmico	ml	11,60	16,00 €	185,60 €

M. DA CRUZ & OUTROS HERDEIROS DE JOÃO BARRETA CEBOLAS BATISTA – CONSTRUÇÃO CIVIL LDA

CURRAIS DA PEDRA - ESCUSA  
EMPREITEIRO DE CONSTRUÇÃO CIVIL

ALVARÁ DE CONSTRUÇÃO Nº 50444

Data: 25-05-17

MAPA DE QUANTIDADES DE TRABALHO					
Empreitada de "Manutenção exterior das Piscinas"					
Cod.	DESIGNAÇÃO DOS CAPÍTULOS			PREÇOS	VALOR
Cap.	IDENTIFICAÇÃO DOS TRABALHOS	UN	QUANT.	UNITÁRIOS	TOTAL
<b>sub-total</b>					<b>1.21</b>
<b>2.1.4</b>	<b>Próximo às Escadas para Piso Superior</b>				
2.1.4.1	Demolição do pavimento existente	m2	18.23	12.45 €	226.96 €
2.1.4.2	Fornecimento e assentamento de betonilha para posteriormente assentamento de pavimento em mosaico antiderrapante				
2.1.4.3	Fornecimento e assentamento de mosaico cerâmico antiderrapante ("Mood Hardy/Brave" ou equivalente)			60.00 €	
2.1.4.4	Fornecimento e assentamento de rodapé cerâmico	ml	15.80	16.00 €	
<b>sub-total</b>					<b>1.982.83 €</b>
<b>2.1.5</b>	<b>Entre Piscina Grande e Pequena (Zona Chuveiro nº2)</b>				
2.1.5.1	Demolição do pavimento existente	m2	9.24	12.45 €	
2.1.5.2	Fornecimento e assentamento de betonilha para posteriormente assentamento de pavimento em mosaico cerâmico antiderrapante				
2.1.5.3	Fornecimento e assentamento de mosaico cerâmico antiderrapante ("Mood Hardy/Brave")	m2	9.24	60.00 €	554.40 €
2.1.5.4	Fornecimento e assentamento de rodapé cerâmico	ml	11.20	16.00 €	179.20 €
2.1.5.5	Fornecimento e assentamento de chuveiros	unid		120.00 €	480.00 €
<b>sub-total</b>					<b>1.53</b>
<b>2.1.6</b>	<b>Do lado do Restaurante</b>				
2.1.6.1	Demolição do pavimento existente	m2	17.42	12.45 €	216.88 €
2.1.6.2	Fornecimento e assentamento de betonilha para posteriormente assentamento de pavimento em mosaico antiderrapante				
2.1.6.3	Fornecimento e assentamento de mosaico cerâmico antiderrapante ("Mood Hardy/Brave" ou equivalente)			60.00 €	
2.1.6.4	Fornecimento e assentamento de rodapé cerâmico	ml	15.60	16.00 €	
<b>sub-total</b>					
<b>2.1.7</b>	<b>Lado Direito da Piscina Pequena</b>				
2.1.7.1	Demolição do pavimento existente	m2	22.32	12.45 €	277.89 €
2.1.7.2	Fornecimento e assentamento de betonilha para posteriormente assentamento de pavimento em mosaico antiderrapante				
2.1.7.3	Fornecimento e assentamento de mosaico cerâmico antiderrapante ("Mood Hardy/Brave" ou equivalente)			60.00 €	920.00 €

M. DA CRUZ & OUTROS HERDEIROS DE JOÃO BARRETA CEBOLAS BATISTA – CONSTRUÇÃO CIVIL LDA

CURRAIS DA PEDRA - ESCUSA  
EMPREITEIRO DE CONSTRUÇÃO CIVIL

ALVARÁ DE CONSTRUÇÃO Nº 50444

Data: 25-05-17

MAPA DE QUANTIDADES DE TRABALHO					
Empreitada de "Manutenção exterior das Piscinas "					
Cod	DESIGNAÇÃO DOS CAPÍTULOS			PREÇOS	VALOR
Cap.	IDENTIFICAÇÃO DOS TRABALHOS	UN.	QUANT.	UNITÁRIOS	TOTAL
2.1.7.4	Fornecimento e assentamento de rodapé cerâmico	ml	17,60	16,00 €	281,60 €
<b>sub-total</b>					<b>2.399,77 €</b>
2.1.8	<b>Lado Direito da Piscina Grande</b>				
2.1.8.1	Demolição do pavimento existente	m2	18,86	12,45 €	234,81 €
2.1.8.2	Fornecimento e assentamento de betonilha para posteriormente assentamento de pavimento em mosaico antiderrapante	m2	18,86	22,45 €	423,41 €
2.1.8.3	Fornecimento e assentamento de mosaico cerâmico antiderrapante ("Mood Hardy/Brave" ou equivalente)	m2	18,86	60,00 €	1.131,60 €
2.1.8.4	Fornecimento e assentamento de rodapé cerâmico	ml	15,60	16,00 €	249,60 €
<b>sub-total</b>					<b>2.039,41 €</b>
<b>Total (Lava - Pés)</b>					<b>13.587,45 €</b>
2.2	<b>Piscina Pequena</b>				
2.2.1	Demolição do pavimento existente	m2	29,04	12,45 €	361,55 €
2.2.1	Fornecimento e assentamento de betonilha para posteriormente assentamento de pavimento em mosaico antiderrapante	m2	29,04	22,45 €	651,95 €
2.2.2	Fornecimento e assentamento de mosaico cerâmico antiderrapante ("Mood Hardy/Brave" ou equivalente)	m2	29,04	60,00 €	1.742,40 €
<b>sub-total</b>					<b>2.755,90 €</b>
<b>Total (Piscina Pequena)</b>					<b>2.755,90 €</b>
2.3	<b>Piscina Grande</b>				
2.3.1	Demolição do pavimento existente	m2	50,28	12,45 €	625,99 €
2.3.2	Fornecimento e assentamento de betonilha para posteriormente assentamento de pavimento em mosaico antiderrapante	m2	50,28	22,45 €	1.128,79 €
2.3.3	Fornecimento e assentamento de mosaico cerâmico antiderrapante ("Mood Hardy/Brave" ou equivalente)	m2	50,28	60,00 €	3.016,80 €
<b>sub-total</b>					<b>4.771,57 €</b>
<b>Total (Piscina Grande)</b>					<b>4.771,57 €</b>
<b>TOTAL (IVA não Incluído)</b>					<b>22.800,00 €</b>

M. DA CRUZ & OUTROS HERDEIROS DE JOÃO BARRETA CEBOLAS BATISTA – CONSTRUÇÃO CIVIL LDA  
CURRAIS DA PEDRA - ESCUSA  
EMPREITEIRO DE CONSTRUÇÃO CIVIL  
ALVARÁ DE CONSTRUÇÃO N° 50444

Empreitada de "Manutenção exterior das Piscinas "

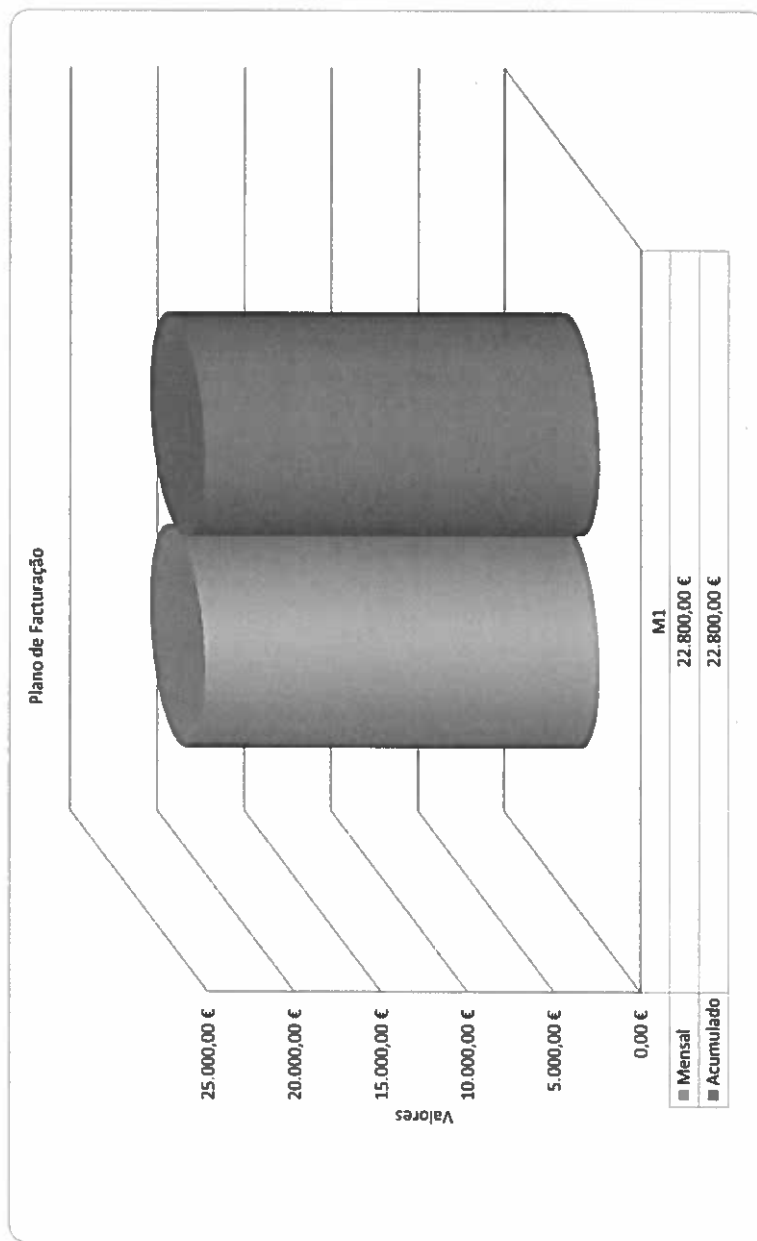

Mês	Mensal	Acumulado
M1	22.800,00 €	22.800,00 €

M. DA CRUZ & OUTROS HERDEIROS DE JOÃO BARRETA CEBOLAS BATISTA – CONSTRUÇÃO CIVIL LDA  
CURRAIS DA PEDRA - ESCUSA  
EMPREITEIRO DE CONSTRUÇÃO CIVIL  
ALVARÁ DE CONSTRUÇÃO Nº 50444

Empreitada de "Manutenção exterior das Piscinas"

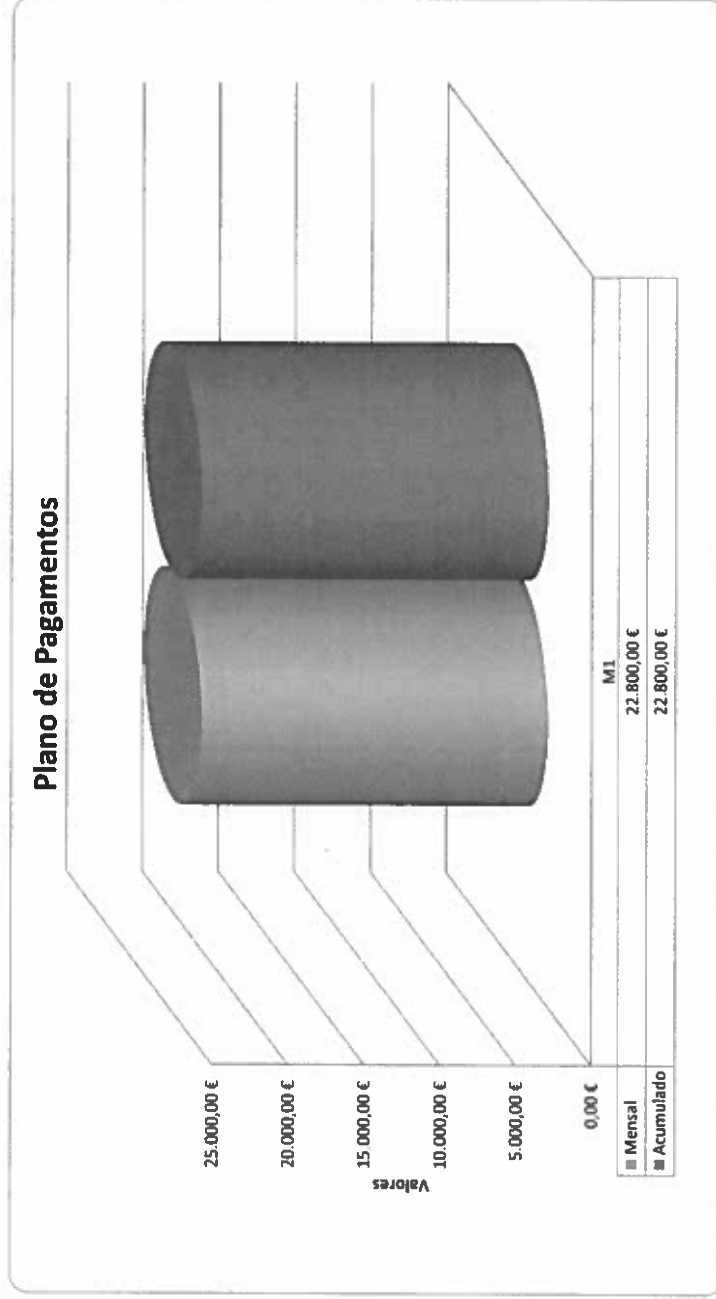

Mes	Mensal	Acumulado
M1	22.800,00 €	22.800,00 €

BARRETA CEBOLAS BATISTA  
 CONSTRUÇÃO CIVIL LDA  
 CURRAIS DA PEDRA - ESCUSA  
 EMPREITEIRO DE CONSTRUÇÃO CIVIL  
 ALVARÁ DE CONSTRUÇÃO N° 50444

Empreitada de "Manutenção exterior das Piscinas "

PROGRAMA DE TRABALHOS

Descrição da Actividade	MÊS 1			
	1	2	3	4
1 Lava -Pés				
Substituição do pavimento, Próximo Balneário				
1.1 Masculino				
Substituição do pavimento, Próximo aos Balneários				
1.2 {Zona Chuveiro nº1}				
Substituição do pavimento, Próximo Balneário				
1.3 Feminino				
Substituição do pavimento, Próximo às Escadas				
1.4 para Piso Superior				
Substituição do pavimento, Entre Piscina Grande e				
1.5 Pequena {Zona Chuveiro nº2}				
Substituição do pavimento, Do lado do Restaurante				
1.6				
Substituição do pavimento, Lado Direito da Piscina				
1.7 Pequena				
Substituição do pavimento, Lado Direito da Piscina				
1.8 Grande				
2 Piscinas				
2.1 Substituição do pavimento, Piscina Pequena				
2.2 Substituição do pavimento, Piscina Grande				

Data: 25-05-17



**BARRETA CEBOLAS BATISTA - CONSTRUÇÃO  
CIVIL LDA  
CURRAIS DA PEDRA - ESCUSA  
EMPREITEIRO DE CONSTRUÇÃO CIVIL  
ALVARÁ DE CONSTRUÇÃO Nº 50444**

**Empreitada de "Manutenção exterior das Piscinas "**

**PLANO DE MÃO-DE-OBRA**

	MÊS 1			
	1	2	3	4
Mão de Obra				
Encarregado	1	1	1	1
Pedreiro	4	4	4	4
Servente	1	1	1	1

Data: 25-05-17

**BARRETA CEBOLAS BATISTA - CONSTRUÇÃO CIVIL LDA**  
**CURRAIS DA PEDRA - ESCUSA**  
**EMPREITEIRO DE CONSTRUÇÃO CIVIL**  
**ALVARÁ DE CONSTRUÇÃO Nº 50444**

**Empreitada de "Manutenção exterior das Piscinas "**

**PLANO DE EQUIPAMENTO**

	MÉS 1			
	1	2	3	4
Equipamento				
Betoneira	1	1	1	1
Rebarbadora	1	1	1	1
Martelo Eléctrico	1	1	1	1
Andaimes	1	1	1	1
Ferramenta ligeira	1	1	1	1

Data: 25-05-17